

SÉRIE Q

230-305 koní



VALTRA

YOUR WORKING MACHINE

TVRDĚ PRACUJEME, ABYCHOM VÁM ULEHČILI TĚŽKOU PRÁCI

Valtra již více než 70 let spolupracuje s farmáři na vývoji spolehlivých traktorů a nejmodernějších technologií. Ve společnosti Valtra je naším hlavním zaměřením poznat naše zákazníky, pochopit jejich potřeby a poskytnout jim ten nejlepší zážitek s jejich traktorem. Moderní hospodaření a práce ve službách vyžadují všestrannost, výkon a preciznost. Kromě toho, že potřebujete výkon, abyste mohli snadno a efektivně pracovat s jakýmkoliv nářadím, potřebujete chytrý, spolehlivý a odolný stroj s nízkými náklady na vlastnictví, díky čemuž bude vaše podnikání úspěšné.

ZCELA NOVÁ SÉRIE Q

S traktorem série Q je radost pracovat a je snem každého řidiče. Nabízí perfektní kombinaci výkonu, praktičnosti a preciznosti pro vyšší efektivitu a ziskovost. Série Q je "Kvalitní" traktor s velkým písmenem Q. Certifikovaní prodejci jsou profesionálové, kvalifikovaní k tomu, aby uspokojili vaše potřeby. Představují ty nejlepší znalosti, poskytované služby a poprodejní servis, aby vám zajistily maximální užitek z vlastnictví traktoru a výhod chytrého zemědělství.

Když potřebujete stroj s dostatečným výkonem, aby zvládl každý úkol a využil jakékoli nářadí, 7,4litrový 6válcový motor spolu s CVT převodovkou poskytnou výkon v momentě, kdy ho potřebujete. Vysoký točivý moment je k dispozici v širokém rozsahu otáček již od 1000 ot./min.

S výškou pouhých 337 cm (s navigací Valtra Guide) a s rozvorem 300,5 cm je série Q šelmou s dokonalými proporcemi, s vysokým tahovým výkonem při jízdě na poli a s vynikajícími jízdními vlastnostmi při jízdě po silnici.

Na sérii Q je vše zkonstruováno inteligentně s cílem maximálního výhledu a pohodlí – od snadno přístupné kabiny, s hliníkovými samočisticími schůdky, přes stěrač s úhlem 270°, boční stěrač, dynamicky skloněnou kapotu až po chytrě umístěné sání a výfuk.

Snadno použitelné chytré technologie Valtra přichází ve standardní výbavě a jsou integrovány do ergonomicky umístěných ovládacích prvků pro maximální pohodlí a snadné použití. Uživatelské profily na

terminálu SmartTouch umožňují rychlé a snadné přepínání mezi nastaveními pro jednotlivé řidiče nebo stroje. Pokročilá telemetrie umožňuje snadnou a bezproblémovou správu vozového parku a integraci FMIS. Data sdílená s certifikovanými prodejci umožňují vzdálenou diagnostiku předvídat potřeby údržby předem a zajistit tak 101% dobu provozuschopnosti. Udělte toho více a udělte to dobře s traktory série Q.



OBSAH

- 2 Pracujeme tvrdě, abychom vám ulehčili vaši práci
- 2 Zcela nová série Q
- 4 Myslí jako profesionál. Pracuje jako zvíře
- 6 **PRACUJE JAKO ZVÍŘE: Chytrá síla**
 - 8 Důvěrně známá převodovka
 - 10 Vynikající odpružení
 - 12 Hydraulika a tříbodový závěs pro velká zatížení
 - 14 Pracovní osvětlení
 - 16 Dobře vyvážené zvíře
 - 18 Absolutní komfort
- 20 **MYSLÍ JAKO PROFESIONÁL: Chytré technologie**
 - 22 Technologie ve vašich rukou
 - 24 Správa vozového parku
 - 26 Maximální doba provozuschopnosti
- 28 Unlimited možnosti výbavy
- 30 Technická data

MYSLÍ JAKO PROFESIONÁL

INTEGRATED
SMART FARMING



Chytré technologie jsou plně integrovány do traktoru série Q. Technologie v kabině, jako je navigace Valtra Guide, ovládání sekcí Section Control a Multiboom, variabilní dávkování Variable Rate Control, souvratový management U-Pilot, otáčení na souvratí SmartTurn a funkce ISOBUS se jednoduše ovládají z loketní opěrky s terminálem SmartTouch, který se používá snadněji než váš dotykový telefon.

Pokročilá telemetrie Valtra Connect a technologie jako Agrirouter a TaskDoc Pro činí správu vozového parku, řízení úkolů a práci s FMIS snadnou a efektivní. Série Q je snadno použitelný inteligentní stroj vyvinutý pro profesionály.

PRACUJE JAKO ZVÍŘE

7,4litrový motor AGCO Power má přesně ten správný zdvihový objem pro tuto výkonovou řadu traktorů. O přenos výkonu se stará bezstupňová převodovka CVT s vysokou účinností. Maximální výkon v nízkých otáčkách znamená rychlý a plynulý zátah motoru při zachování příznivé spotřeby paliva. Hydraulické čerpadlo o výkonu

200 l/min a dostupné množství hydraulického oleje pro nářadí až 75 l zajišťují, že série Q může pracovat s jakýmkoliv nářadím. Varianta hydraulického čerpadla ECO umožňuje dosažení maximálního průtoku při 1650 otáčkách za minutu, což dále zvyšuje ekonomiku provozu.

7.4 L AGCO
Power



MYSLÍ JAKO, PROFESIONÁL. PRACUJE JAKO ZVÍŘE

Série Q je traktor s vysokým výkonem a technologiemi, který zvládne jakýkoli úkol precizního zemědělství. Představte si jej jako vysoce kvalitní precizní nástroj pro zvýšení produktivity a ziskovosti.

1. NEJLEPŠÍ STROJ

**NEJLEPŠÍ VYSOCE VÝKONNÝ TRAKTOR
NA TRHU PRO PRECIZNÍ ZEMĚDĚLSTVÍ.**

“QUALITA” s velkým písmenem Q! Série Q vám poskytuje vysoký výkon s nízkou spotřebou paliva díky svému motoru AGCO Power o objemu 7,4 litru a osvědčené koncernové převodovce CVT. SmartTouch vám zaručí nejsnazší ovládání všech funkcí traktoru.

STRANA 6-8 A STRANA 20-22

2. PROFÍK VE VÝKONU A ZISKOVOSTI

**PRACUJE JAKO ZVÍŘE S VÝKONEM,
INTELIGENCÍ A VŠESTRANNOSTÍ
PRO MAXIMÁLNÍ PRODUKTIVITU.**

Víte, jak ušetřit? Traktory série Q ano! Příznivé celkové náklady na vlastnictví, všestrannost a chytré technologie precizního zemědělství, dělají ze série Q profíka ve ziskovosti.

STRANA 8 A STRANA 10

3. 101% DOBA PROVOZUSCHOPNOSTI

**KOMPLETNÍ KONTROLA NAD VAŠÍM STROJEM
A KVALITNÍ SERVIS.**

Pouze certifikovaní Q prodejci jsou kvalifikovaní k tomu, aby uspokojili vaše potřeby a přání a udrželi vás v práci den co den. Nabízejí flexibilní možnosti financování pro úplnou kontrolu nákladů, odborné znalosti a 100% konektivitu prostřednictvím telemetrického systému valtra Connect, tak, aby byla zaručena 101% doba provozuschopnosti.

STRANA 26



4. MAXIMÁLNÍ KOMFORT

JEDNODUCHÉ OVLÁDÁNÍ, RADOST Z ŘÍZENÍ A Z PRÁCE

Pro vaše dlouhé dny v kabině není nic tak pohodlné jako série Q! Plně nastavitelný sloupek řízení, nejmodernější technologie ovládané prostřednictvím terminálu SmartTouch, a vzduchem odpružená přední náprava a kabina AutoComfort. Traktory série Q je radost řídit a pracovat s nimi.

STRANA 10 A STRANA 18

5. ZEMĚDĚLSTVÍ PRO DNEŠEK A ZÍTŘEK

ZKONSTRUOVÁNO S OHLEDEM NA UDRŽITELNOST.

Série Q je traktor pro precizní zemědělství navržený tak, aby maximalizoval vaše výnosy a minimalizoval vstupy. Je vyrobený ve Finsku s ohledem na maximální udržitelnost.

STRANA 20-26

6. 365 NOČNÍ A DENNÍ VIDITELNOST

VÝHLED A VIDITELNOST ZA JAKÉHOKOLIV POČASÍ.

Se 6,5 m² prosklené plochy, předním stěračem s pracovním úhlem 270° a vynikajícími pracovními světly budete za každé situace vidět co děláte.

STRANA 14

7. PRÁCE NA PLNÝ VÝKON

ZKONSTRUOVÁN PRO VELKÉ ÚKOLY.

Hydraulické čerpadlo o výkonu 200 litrů s možností varianty ECO a 75 l nádrž na hydraulický olej umožňují zvedání velkého nářadí.

STRANA 12



8. VELKÉ ZVÍŘE. LEHKÉ NOHY.

KOMPAKTNÍ TRAKTOR, KTERÝ DOKÁŽE BÝT VELKÝ.

Nízká pohotovostní hmotnost 9200 kg dělá ze série Q hbitou a obratnou šelmu s vysokým výkonem a velkým užitečným zatížením!

STRANA 16

9. PRACUJTE JAKÝM SMĚREM CHCETE

ŠETŘETE ČAS A SVOJE ZDRAVÍ S OTOČNÝM ŘÍZENÍM TWINTRAC.

S otočným řízením TwinTrac a sedačkou otočnou o 180° můžete pracovat opačným směrem a plně využít všechny výhody které tento systém nabízí.

STRANA 18

10. MOŽNOSTI UNLIMITED

PRESTIŽ, PRODUKTIVITA A ZISKOVOST.

Skutečná všestrannost vychází z neomezeného přizpůsobení vašim potřebám, což zvyšuje zisk, produktivitu a prestiž.

STRANA 28

PRACUJE JAKO ZVÍŘE: CHYTRÁ SÍLA

Velký motor je pouze špičkou ledovce. Výkon, který potřebujete od série Q, je inteligentně využit a nasměrován tam, kde ho potřebujete a když ho potřebujete. Koncepte EcoPower, která je navržena pro velkou tahovou sílu, zajišťuje, že vysoký točivý moment a výkon osvědčeného motoru AGCO jsou využívány při nízkých otáčkách a zůstávají neměnné v rozsahu 1500 až 1800 ot./min. Maximálního výkonu je dosaženo při 1850 ot./min.



SPOLEHLIVÝ MOTOR

Osvědčený 6válcový 7,4litrový motor AGCO Power, kterým je série Q poháněna, je oblíbeným a spolehlivým motorem traktorů Valtra série T. Inteligentní inovace, jako je jedno turbodmychadlo bez proměnlivé geometrie, zlepšují účinnost, zatímco hydraulické nastavení vůle ventilů zajišťuje

snadnou a nákladově efektivní údržbu. Sofistikovaná následná úprava výfukových plynů bez recirkulace výfukových spalin zajišťuje čistější motor s vyšší účinností a nižšími servisními náklady. Zvýšené sání přivádí do motoru rovněž čistější čerstvý vzduch.

MAXIMÁLNÍ VÝKON. NÍZKÉ OTÁČKY

Ušetřete palivo a snižte emise bez kompromisů ve výkonu. Koncepte nízkých otáček a maximálního výkonu společnosti Valtra, známá jako funkce EcoPower, se používá v celé řadě modelů série Q. U modelu Q305 je vždy k dispozici výkon s navýšením. Menší modely jsou vybaveny

navýšením výkonu tehdy, když ho nejvíce potřebujete. Transportní navýšení je k dispozici při rychlosti od 18 km/h, navýšení výkonu při práci s vývodovým hřídelem Sigma Power je k dispozici během jízdy. U modelu Q305 je tato funkce k dispozici i při stojícím traktoru.

TOČIVÝ MOMENT

Udělejte více práce s menší zátěží pro motor. Všechny modely série Q mají nízké jmenovité otáčky 1950 ot./min. Maximálního výkonu je dosaženo při 1850 ot./min a výkon zůstává vysoký v rozmezí 1500 až 1800 ot./min. Díky funkci Permatorque dosahuje série Q nejvyššího točivého momentu v nízkých otáčkách v rozmezí 1000 až 1500 ot./min., hodnota točivého momentu u modelu Q305 je 1280 Nm!

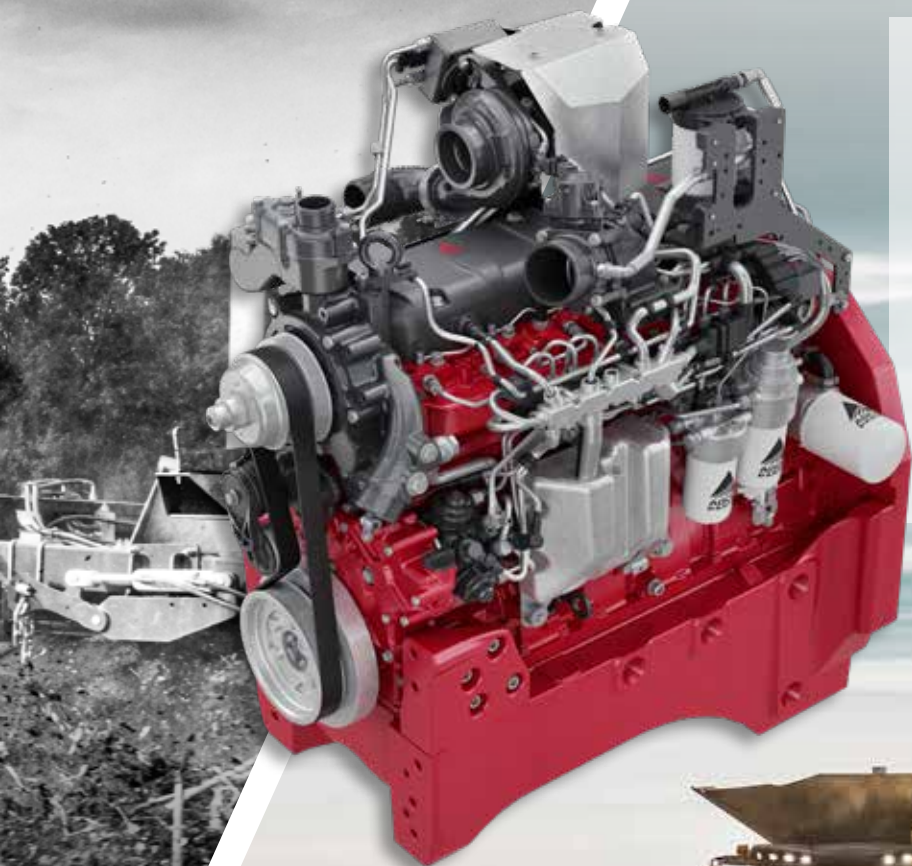
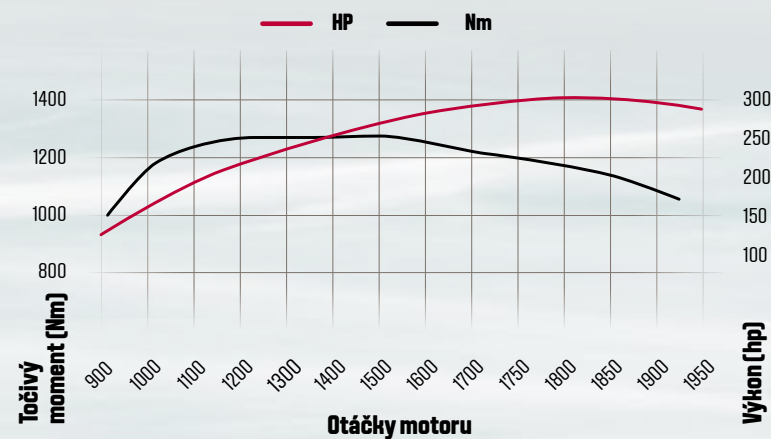

DŮVĚRNĚ ZNÁMÁ PŘEVODOVKA

Převodovka CVT pro sérii Q byla navržena a vyvinuta společností AGCO v Německu, zajišťuje dokonalé sladění s traktory Valtra.

ŠPIČKOVÉ POHONNÉ ÚSTROJÍ

Spojení osvědčeného 6válcového motoru s osvědčenou převodovkou CVT dalo vzniknout špičkovému hnacímu ústrojí, na které se můžete spolehnout. Dodá výkon, který potřebujete, tehdy když ho potřebujete.

CHYTRÁ PŘEVODOVKA

Série Q poskytuje tu nejhladší možnou jízdu díky chytré převodovce CVT, která nabízí plynulý přenos výkonu i při nízkých otáčkách, čímž šetří palivo. Účinnost a výkon, když ho potřebujete.

Pohonná jednotka je jednoduchá a snadno se ovládá prostřednictvím multifunkční ovládací páky na loketní opěrce SmartTouch. Převodovku lze provozovat ve dvou režimech – manuálním a automatickém. Automatický režim nabízí bezkonkurenčně snadné použití. V automatickém režimu elektronický management převodovky

série Q automaticky volí nejnižší možné otáčky motoru, aby byla zachována nejnižší spotřeba paliva. Pracujete tak, jak chcete, a necháte sérii Q myslet za vás. Obsluha jednoduše nastaví požadovanou rychlost pomocí pedálu pojezdu, multifunkční ovládací páky nebo tempomatu, podle toho, co jí nejlépe vyhovuje. Díky možnosti nastavení reakce převodovky na zatížení motoru může obsluha změnit chování traktoru pro ještě ekonomičtější nebo intenzivnější provoz, aby ušetřila palivo nebo čas, v závislosti na preferencích v oblasti úspory nákladů.

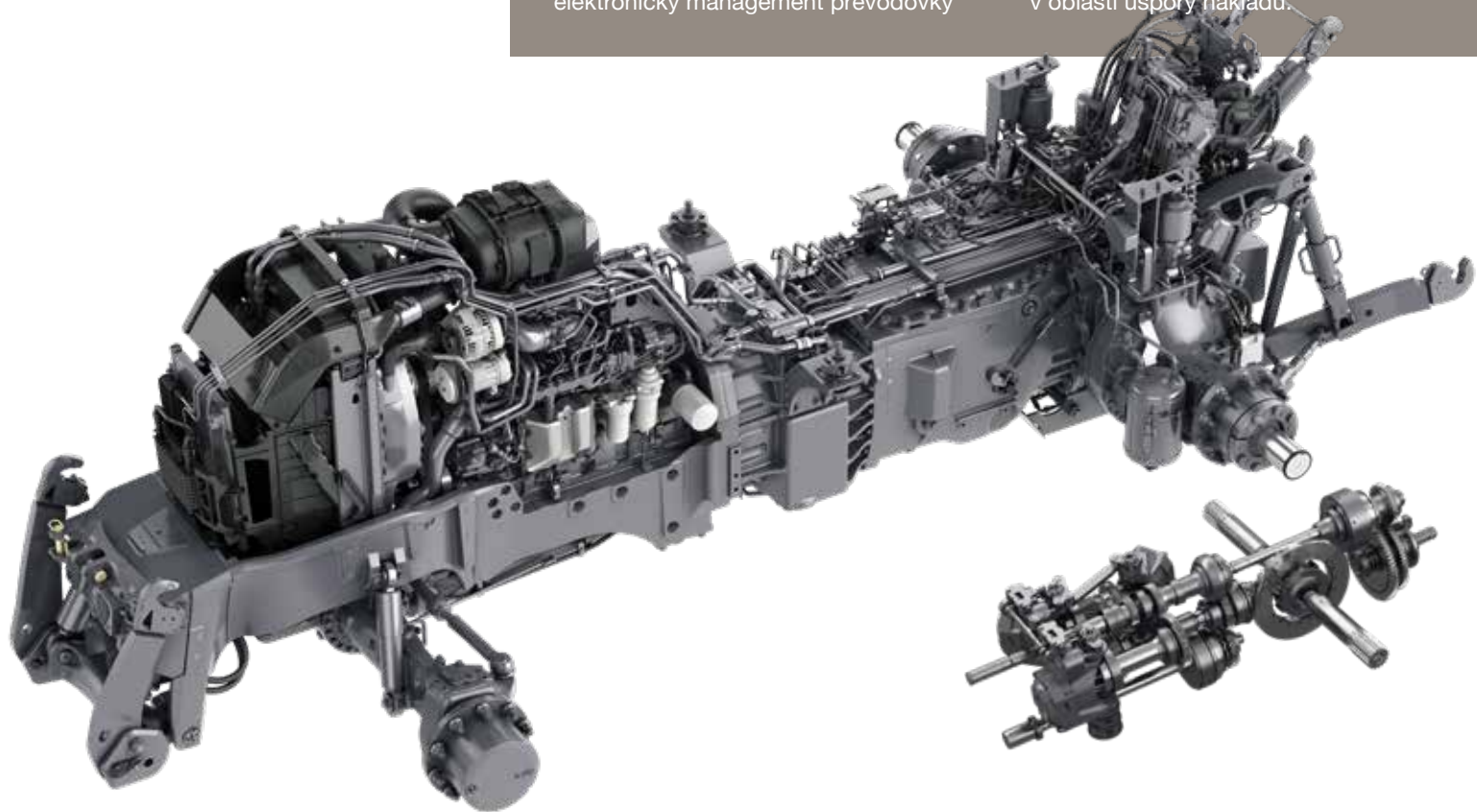



EFEKTIVNÍ PRÁCE NA POLI. ÚSPORA PALIVA.

Sérii Q můžete snadno přimět k tomu, aby pracovala nejúčinnějším způsobem. Když je potřeba větší výkon, v automatickém režimu motor automaticky zvýší otáčky, aby odpovídaly pracovnímu zatížení. Když se požadavek na výkon sníží, otáčky motoru se automaticky sníží, čímž se šetří palivo.

Převodovka CVT má dva pracovní rozsahy, A a B, které oba začínají od 0 km/h. Rozsah A je určen pro práci v terénu a těžké tahové práce, zatímco rozsah B je ideální pro jízdu po silnici. Rychlost směrem vzad je až 38 km/h.

Pracovní rozsah A

Pracovní rozsah B

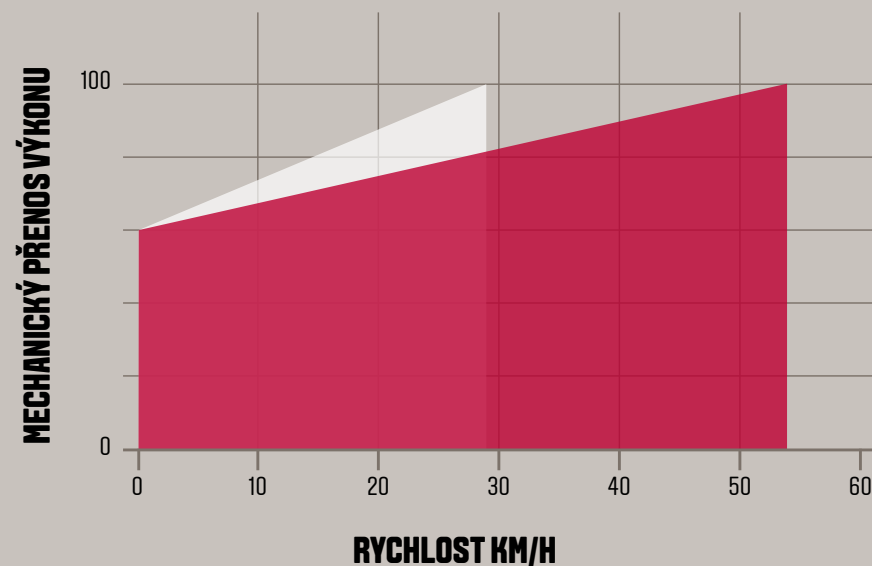

NEJLEPŠÍ JÍZDA PO CELÝ DEN

Jen se posadte, relaxujte a nechte sérii Q dělat těžkou práci! Převodovka CVT zajišťuje správné otáčky motoru pro jakoukoli práci. Ve většině případů je to těsně pod 1500 ot./min.

To pomáhá udržovat nízkou spotřebu paliva při zachování dostatečné zálohy výkonu pro pokrytí zátěžových špiček.

VYNIKAJÍCÍ ODPRUŽENÍ

Ve společnosti Valtra považujeme vaše pohodlí za naši zodpovědnost. Dlouhé dny v terénu a na cestách si nemusí vybrat svou daň. Vaše pracovní prostředí musí být relaxační, bezpečné a pohodlné. Zcela nová série Q je navržena pro řidiče. Nabízí pneumaticky odpruženou přední nápravu a kabinu a luxusní možnost sezení, maximální pohodlí a ergonomii po celý den.



CELODENNÍ KOMFORT

Série Q přichází s volitelným systémem odpružení kabiny AutoComfort, který se okamžitě automaticky přizpůsobí různým jízdním podmínkám a situacím.

AutoComfort využívá systém CANbus k nepřetržité komunikaci mezi tlumiči,

snímači polohy a řídicí jednotkou, přičemž neustále upravuje tuhost tlumičů na základě údajů o pohybu ze snímače polohy a informací o poloze páčky reverzace a brzd poskytovaných sběrnici CANbus. Vzduchové měchy na kabině udržují stálou výšku bez ohledu na zatížení.



PNEUMATICKY ODPRUŽENÁ PŘEDNÍ NÁPRAVA

Valtra má více než 25 let zkušeností s pneumaticky odpruženými předními nápravami. Pneumatické odpružení přední nápravy Aires nabízí klidnou jízdu, absorbuje otřesy na nerovných silnicích a polích, a poskytuje vysokou trakci díky oscilaci +/- 9° a zdvihu odpružení +/- 50 mm.

SPOLEHLIVÁ KONSTRUKCE

Je zaručen bezporuchový provoz odpružení, neexistují žádná servisní místa. Konstrukce odpružení je odolná a jednoduchá, jak jen může být, se dvěma vzduchovými měchy, automatickou regulací výšky a robustními tlumiči.

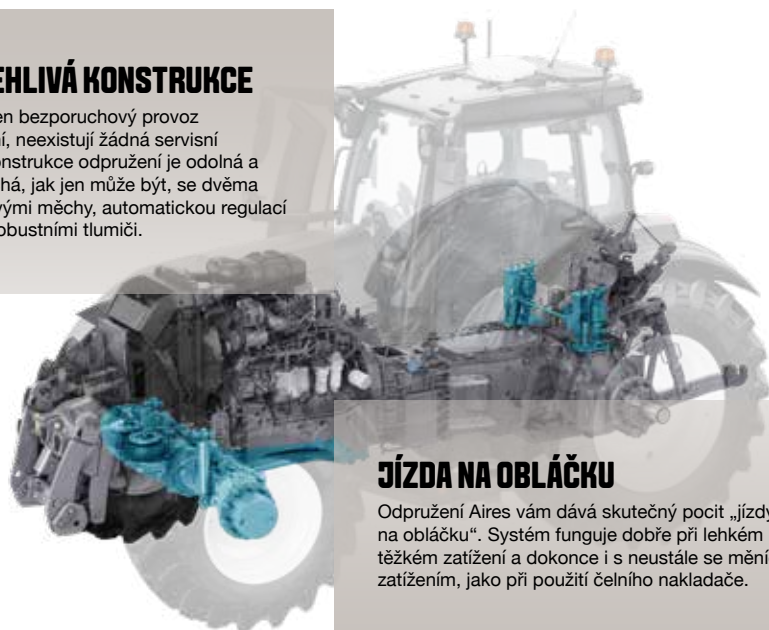

JÍZDA NA OBLÁČKU

Odpružení Aires vám dává skutečný pocit „jízdy na obláčku“. Systém funguje dobře při lehkém i těžkém zatížení a dokonce i s neustálou se měnícím zatížením, jako při použití čelního nakladače.

KLIDNÁ JÍZDA VE VŠECH KLIMATICKÝCH PODMÍNKÁCH

Na rozdíl od oleje vzduch netrpí změnami viskozity při kolísání teploty. To znamená, že s odpružením přední nápravy Aires si můžete být jisti, že vaše jízda bude klidná ať je horké léto nebo ty nejchladnější zimní dny.



HYDRAULIKA A TBZ PRO VELKÁ ZATÍŽENÍ

Série Q má vysoce výkonnou hydrauliku se systémem load sensing, zkonstruovanou pro práci s velkým nářadím s velkou náročností na potřebu oleje. Samostatná nádrž na hydraulický olej má kapacitu 75 litrů. Veškeré toto množství je k dispozici pro nářadí. Hydraulické hadice se v rychlospojkách snadno připojují a odpojují díky dekompresním páčkám.

PRACUJTE NA MAXIMUM

Série Q dokáže zvednout 4800 kg vpředu a 10000 kg vzadu. Standardní hydraulické čerpadlo oleje dodává 200 l/min. při jmenovitých otáčkách motoru. S možností varianty ECO je tohoto průtoku dosaženo již při 1650 ot./min. Všechny hydraulické

okruhy jsou ovládány elektronicky ovládacími prvky na loketní opěrce SmartTouch a jejich funkce a nastavení lze integrovat do komplexního, snadno použitelného souvratového managementu U-pilot.





SNADNÉ PŘIPOJENÍ

Série Q nabízí komplexní výběr závěsů pro různé požadavky uživatelů.



VÝVODOVÝ HŘÍDEL

Výkonný dvourychlostní vývodový hřídel lze snadno ovládat z loketní opěrky SmartTouch nebo zvenčí pomocí jednoduchých ovládacích prvků na blatníku. Koncovka vývodového hřídele je vyměnitelná.



VELKÁ ZVEDACÍ SÍLA

Série Q je určena pro práci s velkým nářadím. Zadní třibodový závěs zesíleného provedení má dva zvedací válce o průměru 100 mm. Zvedací táhla mají dvě polohy. V přednější poloze mají maximální zvedací sílu 100 kN, zatímco v zadní poloze mají zvedací sílu 108 kN.

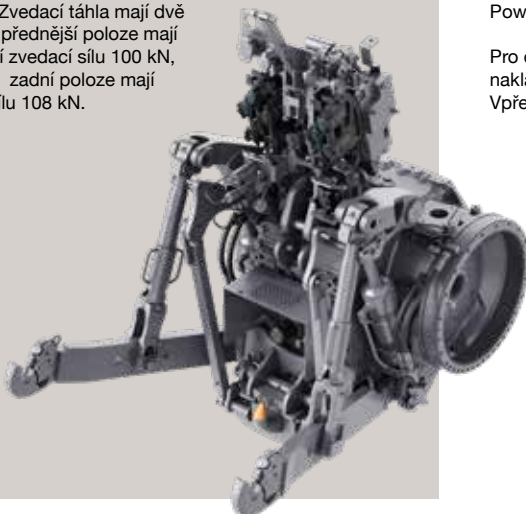

DEKOMPRESNÍ VENTILY

K dispozici Q je až 5 plně nastavitelných elektronicky ovládaných zadních hydraulických okruhů. Standardní ventily mají špičkový průtok 120 l/min a volitelné ventily Highline mají průtok 140 l/min. a dekompresní páčky pro snadné odpojení a připojení hydraulických hadic. K dispozici je rovněž přímý vývod od čerpadla Power Beyond.

Pro ovládní čelního třibodového závěsu, čelních rychlospojek nebo čelního nakladače jsou k dispozici 4 plně nastavitelné elektronicky ovládané čelní okruhy. Vpředu je také k dispozici volná vratka.

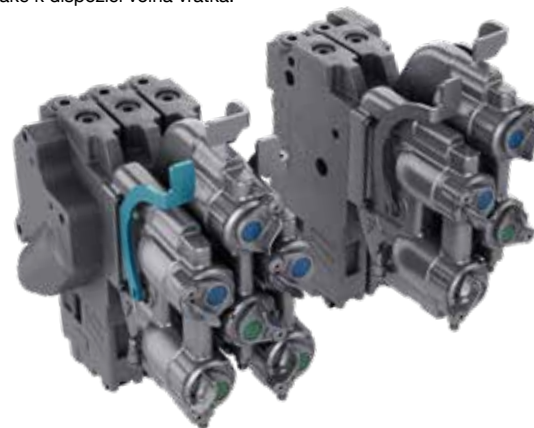

PRACOVNÍ OSVĚTLENÍ

Proměňte noc v den s rozsáhlými a chytrými možnostmi osvětlení série Q. Kromě komplexního balíčku LED pracovních světel jsou k dispozici také špičková dálková LED světla. Stylová LED světla pro denní svícení jsou standardní výbavou.

Inteligentní automatizace a ovládání osvětlení pomocí terminálu SmartTouch znamená, že vidíte, co děláte a můžete se soustředit na vykonávanou práci.

365 DENNÍ A NOČNÍ VIDITELNOST

Když se práce protáhne až do noci, musíte vidět víc než jen to, co je před vámi. Musíte vidět vše kolem sebe. LED světla pro denní svícení splňují silniční standardy a automaticky se zapínají a vypínají podle toho, jaká další světla jsou zapnuta. Dvoudílné horní světlomety nabízejí vynikající osvětlení a lze je použít jako tlumená i dálková světla.

Kolem traktoru jsou promyšleně rozmístěny pracovní světlomety, které poskytují osvětlení v úhlu 360°. Energeticky úsporná integrovaná přední LED pracovní světla ve tvaru „hokejky“ poskytují kombinovaný světelný tok 8000 lm tam, kde to nejvíce potřebujete. Dalších osm pracovních světel zajišťuje jasné osvětlení okolo celého traktoru.

Volitelná kabina SkyView se dodává se dvěma přídatnými pracovními světly namontovanými vzadu. Dalším pěkným detailem je odnímatelná svítlna, která se nachází přímo uvnitř kabiny. Tím příběh osvětlení samozřejmě nekončí. S řadou dodatečných pracovních a bezpečnostních světel od Unlimited jsou možnosti nekonečné.





BÝT VIDĚN. BÝT V BEZPEČÍ

Zcela nová série Q je vybavena dvěma zadními směrovými světly integrovanými do kabiny pro zvýšení bezpečnosti při zachování stylového vzhledu.

VIDITELNOST 360° VE DNE I V NOCI

Integrované přední, boční, zadní a kabinové pracovní světlomety jsou pečlivě umístěny tak, aby poskytovaly celkovou viditelnost 360° po celou noc.



BEZPEČNÉ A SNADNÉ PŘÍPOJENÍ NÁŘADÍ

V zadní části traktoru je pečlivě umístěno speciální světlo na závěs.



PODÍVEJTE SE, CO DĚLÁTE

Malé, ale chytré detaily dělají ten rozdíl! Jako např. LED světla na schůdcích, která osvětlují vstup do kabiny pro bezpečné a snadné nastupování.



INTELIGENTNÍ OSVĚTLENÍ

Pracovní světla lze rychle a snadno ovládat z terminálu SmartTouch. Série Q však nabízí také několik automatických možností, které vám usnadní život. Automatické majáky se automaticky rozsvítí, když se traktor pohybuje rychlostí vyšší než 25 km/h. Podobně se při zatáčení traktoru automaticky zapnou i světla do zatáček a při couvání se automaticky rozsvítí zadní pracovní světla. Funkce „follow-me-home“ udržuje přední pracovní světla rozsvícená po dobu 30 sekund poté, co opustíte kabinu.



DOBŘÁ VYVÁŽENOST

Minimalizujte utužení půdy a maximalizujte výnosy. S provozní hmotností 9200 kg a maximální celkovou hmotností 16 t je série Q obratné zvíře s obrovským užitečným zatížením. Díky nízké výšce a dlouhému rozvoru má série Q nízko umístěné těžiště. Řada možností dotížení znamená, že si můžete traktor optimálně dotížit pro dané nářadí a vykonávanou práci. Hmotnost můžete odpovídajícím způsobem rozložit a vyhnout se zbytečnému utužování půdy.

MINIMÁLNÍ UTUŽENÍ. MAXIMÁLNÍ VÝNOS

Od základu je vaše půda vašim nejlepším zdrojem. Lepší zdraví půdy znamená lepší výnosy. Když se půda zhutní, stane se méně porézní. To má negativní dopad na infiltraci srážek, výměnu plynů mezi vzduchem a půdou a v konečném důsledku na mikrobiální parametry. Zdravá struktura půdy a mikrobiom přímo odpovídají lepšímu zdraví rostlin a vyšším výnosům, proto musí být prioritou zamezení zhutňování půdy.

Série Q je velká šelma, která je šetrná k půdě. Když těžké traktory jezdí po sypké půdě, boří se a půda na přední hraně pneumatiky vytváří odpor. Nízká hmotnost stroje znamená, že se série Q méně zaboří do půdy. Na druhé straně je redukován tzv. buldozerový efekt, kdy se půda hromadí před kolem. I nepatrný pokles o 1 cm může ovlivnit spotřebu paliva až o 10 %.

Rozložení hmotnosti je dokonale vyvážené díky rozdělení 41 % na přední nápravu a 59 % na zadní nápravu. Možnosti dotížení umožňují rozložit hmotnost na traktor podle potřeb různých nářadí a vykonávané práce. Tím se zabrání prokluzu a poškozování půdy. Volitelné automatizované systémy huštění pneumatik zvyšují povrchovou plochu pneumatik v kontaktu s půdou podle podmínek, čímž se minimalizuje zhutnění.

I lehké zhutnění si může časem vybrat svou daň. Inteligentní technologie jako Valtra Guide a Section Control jsou u série Q standardem. Tyto technologie vám umožňují používat stejné kolejové řádky rok co rok bez posunutí a udělat více práce na méně přejezdů. Méně jízd po půdě má za následek menší zhutnění a vyšší výnosy.



DOTĚŽOVÁNÍ

Možnosti závaží do předního tříbodové závěsu od 600 kg do 2400 kg a spodní závaží znamenají, že si můžete sérii Q nakonfigurovat přesně tak, jak potřebujete, abyste mohli pracovat s velkým nářadím nebo pracovat polehku, když to zrovna podmínky vyžadují. Pro dosažení dobré trakce lze snadno přidat závaží do zadních kol.



MOŽNOSTI DOTÍŽENÍ



Spodní závaží
180 kg



Závaží do tříbodového
závěsu 600 kg



Závaží do tříbodového
závěsu 600 kg + 600 kg



Závaží do tříbodového
závěsu 2300 kg



Závaží do zadních
kol 250 kg na každou
stranu



Závaží do zadních
kol 250 kg + 250 kg
na každou stranu

ABSOLUTNÍ KOMFORT

Se sérií Q je radost pracovat a je snem ji řídit. Při konstrukci kabiny se dbalo na zdraví a bezpečnost obsluhy. Kombinace vynikající jízdní polohy, velké prosklené plochy a chytrého umístění sání, výfuku a dalších prvků znamenají, že obsluha má jasný a ničím nerušený výhled po celý den. Chytré konstrukční detaily, jako jsou inovativní úložný prostor a velký chladicí box se spojují s prémiovým interiérem a vynikající klimatizací, aby bylo vaše pracovní prostředí co nejpohodlnější a nejefektivnější. Večer se po celodenní práci budete cítit stejně dobře, jako ráno.

Série Q skutečně odstraňuje stres z provozu traktoru po dlouhé dny. S integrovanou inteligentní technologií mohou řidiči plně využít navigaci Valtra Guide a pomocí funkce SmartTurn nechat automaticky otáčet traktor na souvrati.

NAVRŽENO KOLEM VÁS

Valtra se inspirovala oblíbenou a osvědčenou kabinou série T, která je ergonomická a poskytuje řidiči celodenní pohodlí. A přesně taková je kabina série Q. Když nastoupíte do vzduchem odpružené kabiny pomocí 4 schůdků, všimněte si kvality a detailů provedení. 6,2 m² prosklené

plochy poskytuje bezkonkurenční výhled, přední stěrač s pracovním úhlem 270° a boční stěrač v s úhlem 180°. Komfortní pocit pokračuje sezením v prémiovém, klimatizovaném sedadle (volitelná výbava), které se automaticky přizpůsobí vaší hmotnosti.

Pracovní prostředí série Q je fyzicky i digitálně přizpůsobitelné tak, aby maximalizovalo vaše pohodlí a produktivitu. Volant se rychle a snadno nastavuje pomocí pedálu náklonu volantu. Jednotlivé profily nastavení na terminálu SmartTouch dle priority obsluhy lze snadno uložit a zase aktivovat při střídání směn.

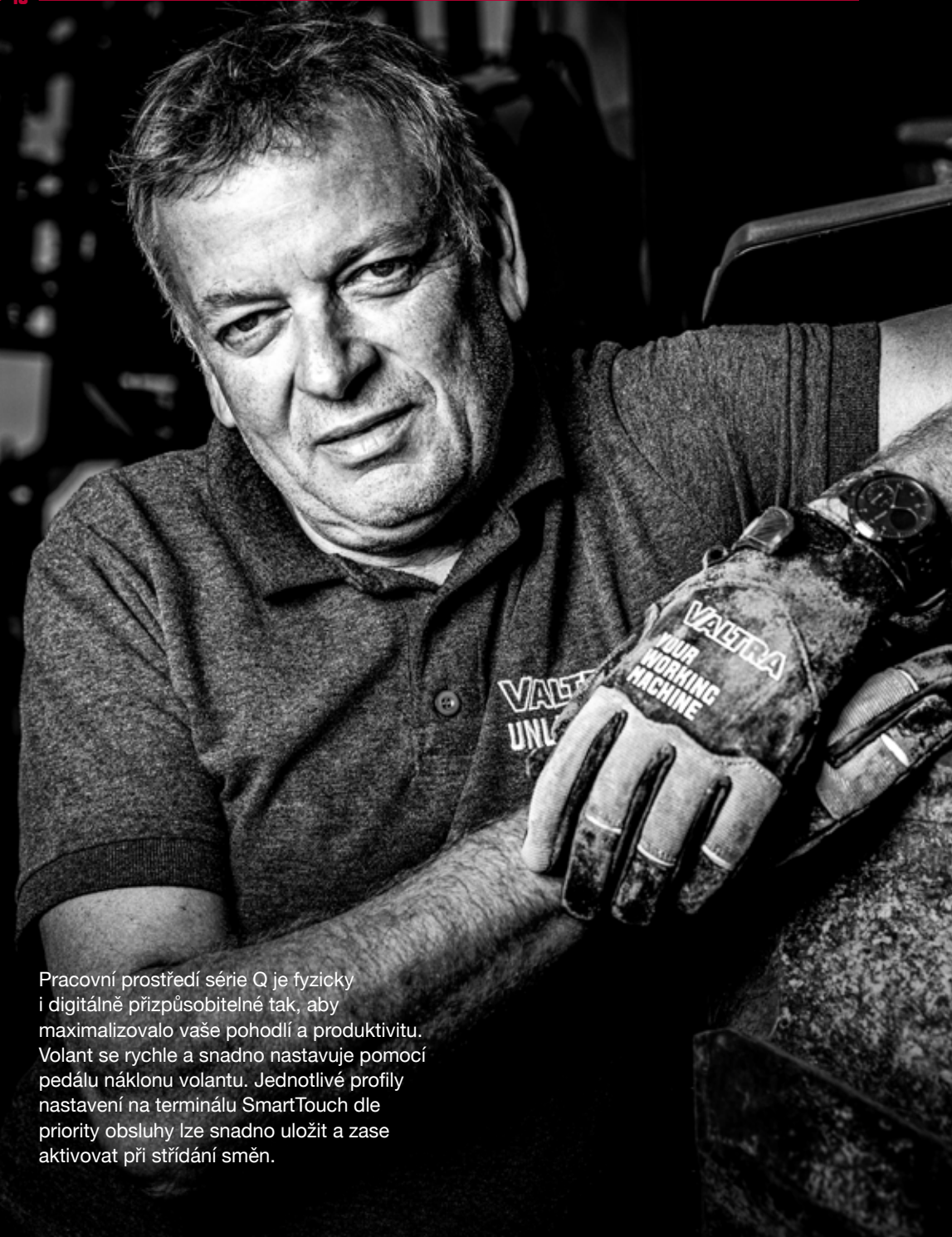

VÁŠ ABSOLUTNÍ KOMFORT

KLIMATIZACE A TOPENÍ

Série Q má kreativní řešení klimatizace a topení. Teplý vzduch přichází z oblasti nohou a stoupá nahoru, aby vytopil celou kabinu. Studený vzduch z klimatizace vychází z větracích otvorů v horní části a pomáhá vám zachovat si "chladnou hlavu". Celkem 12 větracích otvorů zajišťuje rovnoměrnou distribuci čerstvého vzduchu po kabině.



FUNKČNÍ A PRAKTICKÁ SEDADLA

Sedadlo řidiče nabízí vynikající úroveň pohodlí a řadu množství nastavení. Všechny tři typy sedadla mají vyhřívání, nejluxusnější provedení (Evolution) má také funkci klimatizování. Ve složeném stavu lze sedadlo spolujezdce využít i jako stolec pro řidiče.

PRÉMIOVÝ INTERIÉR

Stylový interiér série Q zahrnuje kožený volant, tmavé čalounění a chromované detaily. Nabíjete svůj telefon při práci pomocí držáku telefonu a dvou 18W USB nabíjecích portů.

SKYVIEW

Nejmodernější kabina Skyview je navržena tak, aby vyhovovala náročným potřebám při práci v lese. Velké polykarbonátové okno se stěračem v horní části střechy poskytuje jedinečný výhled na hydraulickou ruku. Kabina splňuje ochranu FOPS pro zvýšení bezpečnosti obsluhy.



CHLADÍCÍ BOX PRO HORKÉ DNY

Série Q je dodávána s integrovaným chladicím boxem, který udrží váš oběd chladný během dlouhých horkých dnů.

TWINTRAC

Plně využijte možnosti velké zvedací síly zadního třibodového závěsu, výkonné hydrauliky a vývodového hřídele při práci směrem vzad s inovovaným systémem otočného řízení Valtra TwinTrac. TwinTrac šetří čas, šetří palivo, zdraví obsluhu a zvyšuje efektivitu práce díky zlepšené manévrovatelnosti a bezkonkurenčnímu výhledu.



OVLÁDÁNÍ REVERZACE

Nově navržená páčka ovládání reverzace je revolucí ve snadném a jednoduchém užívání. Po zvolení požadovaného směru jízdy se automaticky vrací do středové polohy, je tak snadné následně měnit směr přepínačem na multifunkční páce v loketní opěrce. To znamená, že při použití otočného řízení TwinTrac není nutné, aby řidič samostatně zařazoval směr jízdy páčkou reverzace pod volantem.



MYSLÍ JAKO PROFESIONÁL: CHYTRÉ TECHNOLOGIE

Precizní zemědělství je podstatou pro efektivnější, ziskovější a udržitelnější zemědělství. Naše inovativní a oblíbená loketní opěrka SmartTouch vám přináší sílu precizního zemědělství na dosah ruky. Úkoly se spravují jednoduchými a známými pohyby přejetím a poklepáním, stejně jako na dotykovém telefonu. Profily a úkoly operátora lze snadno sdílet mezi traktory ve vozovém parku, což znamená, že každý řidič může nastoupit do jakékoli traktoru a okamžitě se pustit do práce.



SMARTTOUCH

Oceněná loketní opěrka Valtra SmartTouch tvoří kompletní ovládací prvek traktoru, tak aby ovládání bylo ergonomické a intuitivní.

Vyznačuje se 9" dotykovým displejem a multifunkční ovládací pákou. Multifunkční páka dává obsluze maximální kontrolu nad ovládním pojezdu, tříbodového závěsu a hydrauliky, ale i ostatních funkcí, které lze přiřadit paměťovým tlačítkům.



SOUVRAŽOVÝ MANAGEMENT, ZE KTERÉHO VÁS NEBUDE BOLET HLAVA

Valtra SmartTouch nabízí nejjednodušší systém řízení pracovních operací na souvratí - souvraťový management U-Pilot. Pomocí funkce Auto U-Pilot můžete nakonfigurovat požadovanou sekvenci nahrávání za jízdy nebo naprogramování když traktor stojí, pomocí 9" dotykového displeje. Tlačítka M1, M2 a M3 lze naprogramovat pro tři zcela odlišné sekvence – každé z nich zvládne až 24 operací. Všechna nastavení jsou uložena v příslušném profilu (např. orba).

JOYSTICK, KTERÝ JE RADOST POUŽÍVAT

Inovativní a ergonomický joystick SmartTouch slouží primárně pro ovládání čelních hydraulických okruhů (čelního tříbodového závěsu a čelního nakladače). Lze na něj však naprogramovat i ovládání zadního tříbodového závěsu a zadních hydraulických okruhů. Součástí joysticku je i malá ovládací páčka nahoře pro tzv. funkci LIVE 3 - to znamená ovládání 3. funkce bez nutnosti elektrického přepínání na úkor 2. funkce

OVLÁDÁNÍ RÁDIA A TELEFONU

Přijímejte hovory a ovládejte rádio a telefon přímo z terminálu SmartTouch.

CHYTRÉ ŘEŠENÍ

S terminálem SmartTouch, přídavným terminálem SmartTouch a displejem v A-Sloupku se kabina série Q promění v inteligentní kokpit zobrazující všechny informace, které potřebujete k efektivní, pohodlné a produktivní práci.



PŘÍDAVNÝ TERMINÁL SMARTTOUCH – DRUHÝ DISPLEJ

Druhý terminál SmartTouch je dokonalým doplňkem prvního terminálu SmartTouch pro pokročilé funkce ISOBUS. Nakonfigurujte a zobrazte své nářadí ISOBUS nebo navigaci Valtra Guide přímo na dosah ruky a na úrovni očí, abyste získali úplný obrázek o vykonávané činnosti a zvýšili produktivitu. Přídavný terminál SmartTouch lze také použít jako displej pro obraz z kamery.



ZOBRAZENÍ KAMERY

Zlepšete výhled dozadu a bezpečnost pomocí kamery jejíž obraz se promítá na displej SmartTouch.



DISPLEJ NA A-SLOUPKU

Velký displej na konzoli v A-sloupku je umístěn v úrovni očí a je snadno čitelný, aby zlepšil bezpečnost a pohodlí řidiče. Přehledný displej zobrazuje všechny informace o traktoru, které obsluha potřebuje při práci. Displej lze snadno a instinktivně ovládat enkodérem (otočné kolečko) se dvěma tlačítky.

HORNÍ ČÁST DISPLEJE

Horní část displeje zobrazuje základní informace, jako například pojzdová rychlost, hodiny, otáčky motoru a hladinu paliva, přičemž se upřednostňují informace, které potřebujete k efektivní a bezpečné práci. V případě potřeby lze zbytek displeje ztlumit, aby se minimalizovalo rušení.

STŘEDNÍ A SPODNÍ ČÁST

Střední a spodní obrazovka zobrazuje stav převodovky včetně jejího nastavení spolu s nastavením tempomatů. Obsluha si může nakonfigurovat dvě spodní oblasti obrazovky tak, aby zobrazovaly informace podle individuálních potřeb a vykonávané práce.

INFORMAČNÍ A VÝSTRAŽNÉ KONTROLKY

Klíčové informace a výstražné kontrolky jsou zobrazeny ve dvou řadách LED kontrolkek, které se v případě potřeby rozsvítí, což zajišťuje, že řidič je okamžitě informován o všech potenciálních problémech.



TECHNOLOGIE VE VAŠICH RUKOU

Série Q je inteligentní farmářský profesionál, díky kterému je vaše práce jednodušší, rychlejší, efektivnější a produktivnější. Systém precizního zemědělství Valtra Smart Farming tvoří několik spolu vzájemně bezproblémově fungujících inteligentních zemědělských technologií Valtra Guide, ISOBUS, Section Control s Multiboom, Variable Rate Control, Valtra Auto U-Pilot a SmartTurn. Klíčovým principem fungování našich technologických řešení je snadné používání. Výsledkem je pro zlepšení přesnosti, ziskovosti a udržitelnosti.

Všechny funkce precizního zemědělství se ovládají chytře a jednoduše z uživatelského rozhraní SmartTouch. Úkoly lze uložit, k jejich spuštění pak stačí jen několik přejetí a klepnutí prstem na displej. Váš certifikovaný prodejce má odborné znalosti týkající se precizního zemědělství a zajistí, že všechny funkce budou správně nastaveny a spuštěny.

PŘESNOST ZNAMENÁ ZISK

Navigace Valtra Guide je klíčem k vašemu chytrému hospodaření. Využívání všech funkcí precizního zemědělství zvýší váš zisk.

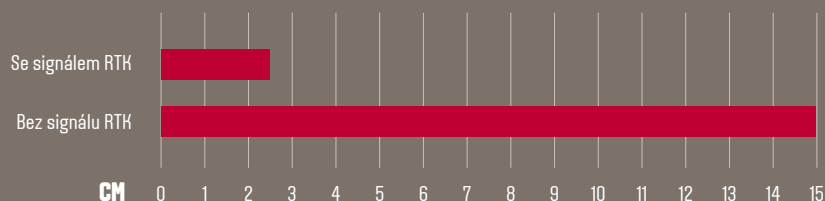

MOŽNOSTI PŘIJÍMAČE SATELITNÍHO SIGNÁLU

Valtra nabízí dvě možnosti přijímače globálního navigačního satelitního systému (GNSS). Vyberte si buď Novatel Smart7 nebo Trimble AG-482, podle vašich potřeb. Oba nabízejí až centimetrovou přesnost +/- 2 cm a jsou kompatibilní s navigací Valtra Guide.

VALTRA GUIDE

Valtra Guide je naše řešení automatického navádění a je na trhu nejnáze použitelné. Bylo vyvinuto na základě skutečné zpětné vazby od uživatelů. Automatické řízení využívá GPS k přesnému sledování navigačních linií a snižuje překryvání, což vám šetří čas, palivo a peníze. Minimalizace potřeby řízení znamená, že se obsluha může plně soustředit na nářadí a vykonávanou práci, což zvyšuje přesnost a bezpečnost a zároveň snižuje únavu a čas strávený na poli.

S Valtra Guide je nahrávání a konfigurace navigačních křivek a hranic pole snadné. Přesným nastavením navigačních křivek a jejich přesným dodržováním se snižuje celkové zhutnění půdy a zvyšují se výnosy.



VALTRA AUTO U-PILOT SOUVRATOVÝ MANAGEMENT

S funkcí Auto U-Pilot můžete automaticky spustit sekvenci pracovních operací na souvrati, když traktor přejede nastavenou linii souvratě, takže práce je dokonale přesná a snadná.

OTÁČENÍ NA SOUVRATI SMARTTURN

Se systémem SmartTurn se provoz na poli plně zautomatizuje a obsluha se může plně soustředit na nářadí a vykonávanou práci. Vyberte si mezi automatickými způsoby otáčení, abyste minimalizovali utužení půdy a zvýšili rychlost a efektivitu.

Doporučujeme zkombinovat funkci Valtra Auto U-Pilot s funkcí SmartTurn, protože pak bude každá hranice souvratě a každá otočka na souvrati úplně stejná. Lze se tak vyhnout zbytečnému otáčení a chybám překrytí či nedokrytí a zároveň si práci co nejlépe usnadnit zmiřněním stresu a únavy z dlouhých dnů strávených na poli.

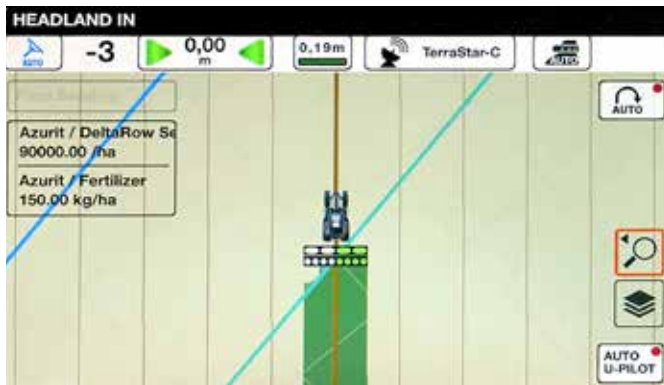

OVLÁDÁNÍ SEKČÍ VALTRA SECTION CONTROL S MULTIBOOM

Section Control automaticky ovládá jednotlivé sekce stroje (rozmetadlo, postřikovač, sečí stroj apod) tak, aby nedocházelo k překrytí záběrů na souvratích a na polích nepravidelného tvaru. Pomocí GPS navigace stroj ví kde už jednou jel a při další jízdě ve stejném místě automaticky vypne jednotlivé sekce. Výsledkem je snížení vstupních nákladů a zvýšení výnosů. Funkce Multiboom umožňuje ovládat až tři sekce nářadí ISOBUS najednou. Section Control poskytuje vysokou přesnost a to i s velkým nářadím a dokonce i za špatné viditelnosti. Section Control funguje se všemi kompatibilními nástroji ISOBUS, které splňují normu ISO 11783 a které podporují funkci Section Control.



VARIABILNÍ DÁVKOVÁNÍ VARIABLE RATE CONTROL

Variable Rate Control automaticky upravuje aplikační dávku stroje podle předem naplánované předepsané mapy. Aplikuje to správné požadované množství (hnojivo, postřik, apod) na každou část pole, tak, jak je předepsáno v mapě. Automatickou aplikací předem plánovaného množství vstupů na každou část pole lze optimalizovat potenciál výnosu každého pole a ušetřit značné množství vynaložených prostředků.

ISOBUS

S Valtra SmartTouch a technologií ISOBUS (ISO11783) můžete pracovat s jakýmkoli ISOBUS kompatibilním strojem od jakéhokoli výrobce. Po připojení konektoru do ISOBUS zásuvky na traktoru se připojený stroj automaticky načte a zobrazí na displeji SmartTouch.

Jeho prostřednictvím pak ovládáte všechny funkce stroje a funkce související s precizním zemědělstvím.

Stroje s technologií ISOBUS fungují na principu „Plug and Play“, takže když připojíte stroj k traktoru Valtra, všechna příslušná data ze stroje se automaticky nahrají do terminálu traktoru.



SPRÁVA VOZOVÉHO PARKU

Traktory série Q mohou bez problémů pracovat jako součást strojového parku. Ať už pracujete s jedním traktorem nebo řídíte flotilu strojů, pro usnadnění vašeho podnikání je důležitá spolehlivost, přesnost a jednoduchost. Telemetrický systém Valtra vám dává přehled o tom, co dělá váš traktor v reálném čase. Všechny údaje lze dále využívat a zpracovávat.

VALTRA CONNECT

Synchronizujte jako profesionál! Pokud to myslíte vážně s úsporou času a peněz, abyste zlepšili svůj hospodářský výsledek, pak bude telemetrie traktorů série Q vyhovovat vám a vaší firmě dokonale. Valtra Connect je naše telemetrické řešení, které zaznamenává aktivitu traktoru a pohyby GPS v reálném čase. Data jsou klíčem k přijímání informovaných rozhodnutí. Shromažďováním dat o pohybu traktoru, činnosti které provádí i nečinnosti, můžete optimalizovat své plány a podle toho jednat. Valtra Connect vám umožňuje sledovat celý vozový park a přijímat informace o jeho stavu prostřednictvím svého mobilní zařízení v reálném čase anebo i historicky. Pomocí Valtra Connect můžete vytvářet jednoduché, snadno čitelné zprávy o výkonu přizpůsobenému časovému rámci, který si zvolíte. Tyto zprávy lze exportovat jako soubor PDF pro snadné sdílení. Získejte přístup ke svým datům kdykoli a kdekoli. Funkce geofencing vás upozorní, když některý z vašich traktorů opustí vymezenou oblast, čímž zvýší bezpečnost a ochrání vaši investici. Pomocí diagnostických dat můžete vy a váš servisní partner Valtra předvídat potřeby údržby a rychleji reagovat, abyste vyřešili drobné problémy dříve, než se stanou velkými problémy. Servisní technik může předpovědět potřebu servisních zásahů a domluvit s vámi vhodný termín, tak, aby zajistil optimální výkonnost vašich strojů.



Telemetrie AGCO

Zákaznický orientovaný telemetrický systém



AGRIROUTER

Pracujte s jakýmkoliv nářadím a napříč různými systémy pro řízení farmy (FMIS - Farm Management Information System) bez starostí. Série Q je profesionální týmový hráč. Agrirouter je technologie, pro řešení konektivity pro zemědělství společnosti Valtra. Agrirouter je univerzální systém, který usnadňuje přenos dat mezi stroji a zemědělským softwarem, bez ohledu na výrobce nebo dodavatele. Protože je Valtra pro Agrirouter důvěryhodným partnerem, můžete si být jisti, že vaše série Q bude plně integrována s vaším informačním systémem FMIS kompatibilním s Agrirouter. Můžete se rozhodnout sdílet informace s důvěryhodnými externími partnery, jako jsou dodavatelé, prodejci a poskytovatelé služeb, abyste si zajistili ty nejlepší služby, minimalizovali prostoje a maximalizovali čas na poli.



Výrobce strojů



Poskytovatel aplikace



Vstupní společnosti



Potravinářský průmysl



Externí platformy pro výměnu dat

Zemědělec



Dodavatel



Obchodník



Poradce



Externí poskytovatel služeb



TASKDOC® PRO

Ať už řídíte jeden traktor nebo flotilu několika strojů, TaskDoc® Pro vám ušetří čas při papírování. TaskDoc Pro® je 100% kompatibilní s ISOBUS a podporuje ISOBUS standardy TC-BAS a TC-GEO. Pracuje s Farm Management Information Systems (FMIS) pro automatizaci shromažďování dat, pomáhá řídit vaši práci a podporuje dodržování rozšiřující se řady zákonné dokumentace. TaskDoc® Pro můžete předem naplánovat operace precizního zemědělství z vaší kanceláře, jak a kdy chcete. Bezpečně a jednoduše přenášet přesně naplánované úkoly mezi vaším počítačem a traktory přes normální USB klíč nebo mobilní síť.

S TaskDoc Pro je méně papírování. Zatímco traktor pracuje, integrované palubní kalkulačky bezdrátově zaznamenávají data z traktoru a nářadí ISOBUS, jako jsou obdělávaná plocha, spotřebované palivo a strávený čas. Na konci úlohy se automaticky vytvoří všechna data, která potřebujete pro vytvoření dokumentů. Získáte přesné záznamy o dokončených úkolech a skutečných aplikačních dávkách přímo do vašeho počítače. Kdykoli. Kdekoli.



MAXIMÁLNÍ DOBA PROVOZU

Když pracujete dlouhé hodiny a blížíte se termínům pro splnění vašich úkolů, víte, že váš traktor série Q bude k dispozici, když jej potřebujete a poskytnete vám 101% dobu provozuschopnosti. Jako každý profesionál potřebuje série Q za sebou specializovaný tým. Jsme tu s vámi každý den. Ještě předtím, než si zakoupíte sérii Q, je tu váš specializovaný certifikovaný prodejce, aby vám posloužil a poradil s nákupem traktoru a jeho financováním. Ale to je jen začátek. Naším úkolem je zajistit, aby vaše zkušenost s traktorem byla co nejlepší. Naš servisní koncept Connect, Care & Go nabízí bezkonkurenční praktičnost. Zvolte sdílení dat s důvěryhodnými servisními partnery a ti budou znát stav vašeho stroje ve stejnou dobu, jako vy. Společně můžete plánovat údržbu na dobu, kdy vám to nejlépe vyhovuje, rychleji reagovat na řešení drobných problémů a vyhnout se dodatečným prostojům a návštěvám autorizovaného servisního střediska.

VÁŠ VLASTNÍ Q CERTIFIKOVANÝ PRODEJCE

Abyste mohli pracovat se 100% efektivitou, co nejlépe využít produktivitu vašeho traktoru série Q a podpořit vaše podnikání, vybrala Valtra pro sérii Q ty nejlepší prodejce a servisní partnery. K prodeji traktorů série Q jsou oprávněni pouze specializovaní certifikovaní prodejci. Valtra iniciovala nový soubor standardů pro všechny certifikované prodejce, které pokrývají jak nákup stroje, tak poprodejní služby. Prodejci budou mít dostatečně velké zásoby náhradních dílů, pravidelně školené servisní techniky, budou používat nejnovější diagnostické nástroje a dodržovat kvalitní poprodejní postupy společnosti Valtra. Zákazníci série Q mohou očekávat kvalitní služby v rámci předání stroje

a následné poprodejní péče. Chceme se ujistit, že váš traktor série Q je nastaven optimálně s vašimi nářadím a se všemi funkcemi precizního zemědělství již od prvního dne provozu. Všichni certifikovaní prodejci společnosti Valtra mají odborné znalosti týkající se traktorů a přípojných zařízení.

Rozumí po technické stránce vašemu traktoru i situacím, s nimiž se setkáváte při své každodenní práci. Na svého prodejce se můžete vždy obrátit, nejen při nákupu nového traktoru a jeho financování, ale poradí vám také s dalším vybavením, doplňkovými službami, s údržbou, servisem nebo s náhradními díly.

KLID V DUŠI. VE VAŠICH RUKOU.

Chcete, aby váš traktor série Q tvrdě pracoval. Chcete komfort a pohodlí. Naše finanční řešení jsou přesně taková. Jsou pohodlně dostupná prostřednictvím vašeho certifikovaného prodejce Valtra. Získáte financování v jednom přehledném balíčku od společnosti AGCO Finance, globálního poskytovatele řešení financování pro společnost Valtra. Díky více než 30 letům zkušeností v zemědělském průmyslu se můžete spolehnout na to, že od specialistů v tomto odvětví získáte finanční řešení na míru.

S programem Rent, Buy, Lease dokážeme vytvořit řešení financování, které bude vyhovovat vašim individuálním potřebám.

S Connect, Care & Go získáte klid, protože víte, že náklady na služby jsou započítány do vašich měsíčních výdajů. Dostanete řešení, které pomůže udržet vaše podnikání stabilní a efektivní.



CONNECT

DATA O PROVOZU TRAKTORU,
INFORMACE O SERVISU.



CARE

TOVÁRNÍ PRODLOUŽENÁ
ZÁRUKA.



GO

SERVISNÍ
SMLOUVA.





VY MÁTE PRÁCI. MY NAJDEME ZPŮSOB, JAK JI UDĚLÁME.

Váš traktor je dokonalým strojem pro práci. Ať už je to z důvodu měnících se pracovních potřeb nebo touhy vyčnívat z davu, vždy existuje důvod abyste se přestali omezovat. Co potřebujete? O čem sníte? Výborně, my to uskutečníme.

PRVKY VÝBAVY PRO JAKOUKOLI PRÁCI MONTOVÁNO VE VÝROBNÍM ZÁVODĚ

Studio Unlimited je schopno dodat jakékoli příslušenství a vybavení, které není k dispozici přímo z výrobní linky během běžného výrobního procesu. Díky Valtra Unlimited je váš traktor skutečným víceúčelovým strojem vyrobeným podle vámi zadaných specifikací s designem, komfortem a vlastnostmi, které potřebujete pro jakékoliv pracovní úkoly.

Studio Unlimited se nachází ve výrobním závodě Valtra v Suolahti ve Finsku. Na veškeré příslušenství a vybavení nabízené prostřednictvím studia Valtra Unlimited se vztahuje záruka výrobce a je pro ně rovněž zajištěn servis a dodávka náhradních dílů.

Mezi doplňky a vybavení dostupné od Studia Unlimited patří přídatná pracovní a výstražná světla, vážicí systém pro čelní nakladač, prémiový kožený volant a sedadla, široká škála barev lakování, centrální mazání, stereo systémy a mnoho dalšího.



UNLIMITED PRVKY VÝBAVY

Studio Unlimited nabízí řadu možností, jak zvýšit produktivitu a efektivitu traktoru série Q a také bezpečnost a pohodlí obsluhy.

Unlimited nabízí automatický systém centrálního mazání, který eliminuje potřebu pracovního ručního mazání. Náš inteligentní systém centrálního huštění pneumatik šetří čas a peníze a zároveň chrání strukturu vaší půdy. Systém huštění připojený přes ISOBUS zobrazuje aktuální tlak v pneumatikách na displeji SmartTouch.

Unlimited může obsahovat mnoho bezpečnostních prvků, včetně LED světelných lišt, výstražných světel, majáků a signalizačních panelů pro zlepšení viditelnosti a zvýšení bezpečnosti provozu.

Čelní nakladač s vázicím systémem zlepšuje přesnost a efektivitu vaší práce. Nakladače lze dokonce nechat nalakovat v barvě traktoru. S prvky Unlimited vypadá série Q ještě lépe s řadou standardních a metalických barev a polepením, bude váš traktor vypadat stejně profesionálně jako vaše práce.

Možnosti výbavy Unlimited též mohou zlepšit ergonomii a pohodlí pro řidiče, např. přemístění terminálu SmartTouch, přídavné sluneční clony a řada odolných profesionálních kožených čalounění na sedadla a volant. Se sérií Q přináší Unlimited Studio vysokou kvalitu provedení všech prvků výbavy!



KOMUNÁLNÍ SEKTOR

Valtra Unlimited Studio nabízí speciální vybavení, které splňuje komunální standardy a může nahradit mnoho specializovaných vozidel, jako jsou grejdry či zametací stroje, což výrazně zvyšuje efektivitu a produktivitu.



ÚDRŽBA LETIŠŤ

Se správným nářadím, jako jsou sněžné pluhy, zametací kartáče, frézy a sekačky, lze váš Unlimited traktor využívat po celý rok.



LESNICTVÍ

Unlimited nabízí řadu řešení pro přizpůsobení vašeho traktoru pro použití v lesnictví. Samozřejmostí je možnost otočného řízení TwinTrac, kabiny SkyView či lesních pneumatik.



ARMÁDA

Díky individuálně zvoleným prvkům výbavy, výborným jízdním vlastnostem a velké tahové síle může být váš traktor Valtra s výbavou Unlimited výbornou volbou pro logistické operace v armádě.



SÉRIE Q TECHNICKÁ DATA

230-305 koní



MODEL	MAX. VÝKON PŘI 1850 OT./MIN (JMENOVITÉ OTÁČKY 1950 OT./MIN) MAX. TOČIVÝM MOMENT PŘI 1500 OT./MIN						
	AGCO POWER	STD			NAVÝŠENÍ		
		HP	kW	Nm	HP	kW	Nm
Q225	74 LFTN-D5	230	169	1000	250	184	1100
Q245		245	180	1100	265	195	1200
Q265		265	195	1200	290	213	1280
Q285		285	210	1280	305	224	1280
Q305		305	224	1280	305	224	1280

V tabulce naleznete další technická data motoru. Q225 - Q285: hodnoty navýšení jsou k dispozici při dopravě a také při použití hydrauliky nebo při práci s vývodovým hřídelem, kdy se traktor pohybuje. Q305: Navýšení v dopravě nastupuje postupně a lze jej využít při všech rychlostech. Navýšení výkonu při práci s vývodovým hřídelem je k dispozici i když traktor stojí (pojezdová rychlost traktoru je 0 km/h).

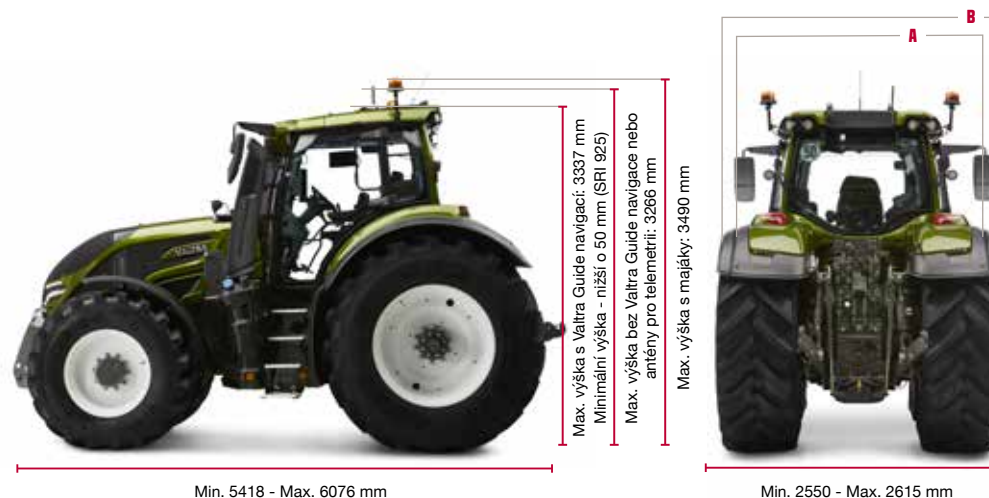

Hmotnost:

Pohotovostní hmotnost **9200 kg**
Maximální celková hmotnost **16000 kg**

Délka:

Délka (bez PTZ) **5461 mm**
Délka (PTZ v transportní poloze) **5556 mm**
Délka (PTZ v pracovní poloze) **6076 mm**

Šířky blatníků

A: Úzké **2280 mm**
B: Standardní **2550 mm**

MODEL	74 LFTN-D5
	Q225-Q305

ROZMĚRY S PNEU 600/65R28 + 710/70R38

Rozvor [mm]	3050
Délka (s PTZ v transportní poloze)	5556
Délka (bez PTZ)	5461
Výška, s Valtra Guide navigací [mm]	3337
Šířka max. [mm]	2615
Poloměr otáčení [m]	6,75
Světlá výška střed [mm]	565
Světlá výška vzadu (bez závěsu) [mm]	588
Hmotnost (plně nádrže, + řidič) [kg]	9200
Rozložení hmotnosti vpředu / vzadu [%]	41/59
Maximální celková hmotnost [kg]	16000
Objem palivové nádrže, standardní nádrž [l]	430
Objem nádrže aditiva AdBlue [l]	45
Min. velikost pneumatik (zadní SRI 925)	650/65R42 + 540/65R30
Max. velikost pneumatik (zadní SRI 975)	710/70 R42 + 600/70 R30



MODEL	Q225-Q305
MOTOR	
Výrobce a typ	Agco Power 74 LFTN-D5
Počet válců (zdvihový objem, l)	6 (7.4)
Otáčky motoru při maximálním výkonu [ot./min]	1850
Jmenovité otáčky motoru [ot./min]	1950
Otáčky motoru při maximálním točivém momentu [ot./min]	1500
Volnoběžné otáčky [ot./min]	850
Volnoběžné otáčky v parkovací poloze [ot./min]	750
Interval výměny oleje (h)	600
Emisní stupeň	Stage V
Systém čištění výfukových plynů	DOC + DPF + SCR
PŘEVODOVKA	
Počet převodových stupňů	CVT
Počet pracovních skupin	2 (A, B)
Standardní rychlost [km/h] Skupina A	0 - 28
Standardní rychlost [km/h] Skupina B	0 - 53
Rychlost vzad	0 - 38
Maximální rychlost 43 km / dosažená při [ot./min]	1400
Maximální rychlost 53 km / dosažená při [ot./min] (volitelně)	1500
Odpružení přední nápravy	Pneumatické, AIRES

MODEL	Q225-Q305
HYDRAULIKA	
Zvedací síla zadního třibodového závěsu, (max. kN)	100
Zvedací síla zadního třibodového závěsu v celém rozsahu zdvihu, [kN]	95
Zvedací síla předního třibodového závěsu v celém rozsahu zdvihu, [kN], volitelně	42
Typ hydrauliky	Load Sensing
Max. výkon hydraulického čerpadla STD [l/min] při 1950 ot./min	200
Max. výkon hydraulického čerpadla ECO [l/min] při 1650 ot./min	200
Převodový a hydraulický olej	Oddělené náplně
Množství oleje k dispozici pro nářadí [l]	75
Počet zadních elektronicky ovládaných okruhů STD	4
Počet zadních elektronicky ovládaných okruhů s možností odtlakování	4 nebo 5
Počet předních elektronicky ovládaných okruhů	2,3 nebo 4
VÝVODOVÝ HŘÍDEL, 2 rychlosti	
2 rychlosti @ otáčky motoru [ot./min]	540E@1577 + 1000@1970
2 rychlosti @ otáčky motoru [ot./min]	1000E@1605 + 1000@1882
Přední vývodový hřídel, rychlost @ otáčky motoru [ot./min]	1000@1900
UŽIVATELSKÉ PROSTŘEDÍ	
Valtra SmartTouch	STD
Valtra Connect	STD
Navigace Valtra Guide	volitelně



Nemusíte pracovat tvrdě - pracujte chytře.

Neustále pracujete na zlepšení efektivity v pracovním postupu.

Řídíte své podnikání tak, aby bylo ziskové a udržitelné.

K práci potřebujete nejen výkon, ale také správná data, aby vaše práce byla efektivní.

Ať už řídíte jeden traktor nebo strojový park, požadujete nepřetržitou konektivitu a maximální dobu provozuschopnosti.

Potřebujete vědět, kde jsou vaše stroje, co dělají a jak to dělají, abyste mohli plánovat své efektivní a udržitelné podnikání.

Zasloužíte si partnera, který vám rozumí v každé fázi vašeho podnikání.

Proto důvěřujete traktorům Valtra.

Tvrdě pracujeme, abychom usnadnili těžkou práci.

Vyrábíme stroje, které jsou navenek odolné a uvnitř chytré.

Naše stroje jsou konstruovány tak, aby vydržely.

Vytvořeno pro práci. Vytvořeno pro vás.

YOUR WORKING MACHINE



Valtra Inc.
Valmetinkatu 2
FI-44200 Suolahti
Tel. +358 (0)2045 501

www.valtra.com
showroom.valtra.com
www.youtube.com/valtravideos
www.facebook.com/ValtraGlobal

VALTRA

je celosvětová značka
společnosti AGCO.

Traktory vyobrazeny v této brožuře, mohou být vybaveny speciálními doplňky.
Možné změny - všechna práva vyhrazena.